

DE TELESCOPISCHE LADDER ROLL&FIX

De telescopische ROLL&FIX is ontwikkeld om makkelijk bij de zijkant van het bagagerek te raken. Zo hoeft de gebruiker niet meer op zijn bagagerek te klimmen om goederen te bevestigen. De bovenkant van de laader is voorzien van een haak die zich vastzet op de zijkant van het bagagerek.



DE VOORDELEN



De ROLL&FIX ladder biedt een laterale toegang tot het bagagerek. Dit vermijdt het klimmen op het dak van het voertuig en biedt dus meer veiligheid.



De ladder is telescopisch. Neemt dus weinig plaats in het voertuig.



De ROLL&FIX ladder kan makkelijk opgeborgen worden aan de binnenkant van de achterdeur door middel van bevestigingshaken.

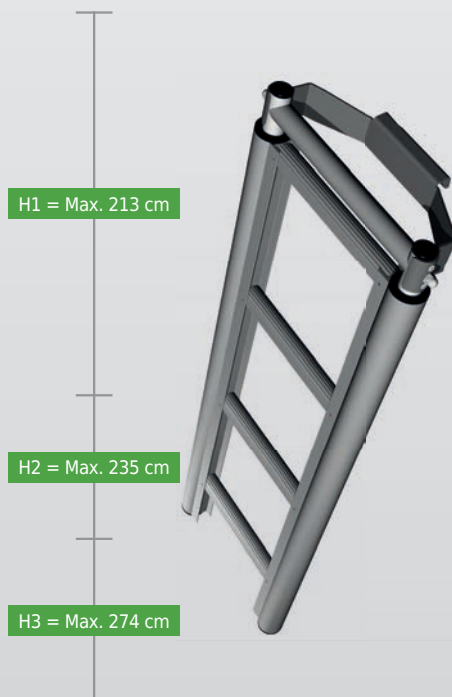

TECHNISCHE SPECIFICATIES

- Ladder uit geanodiseerd aluminium.
- Voorzien voor een laterale toegang tot het dak van de bestelwagen.
- Beschikbaar in drie hoogten :
 - H1 : voertuig met een max hoogte van 213cm ;
 - H2 : voertuig met een max hoogte van 235 cm ;
 - H3 : voertuig met een max hoogte van 274cm.

→ Wenst u meer informatie op het nieuwe vastzetsysteem Roll&Fix ?

→ Bezoek onze website
www.rollandfix.com

Stuur ons een mail naar
info@rollandfix.com

